

Ручка мебельная, кнопка F1332A, 64мм, Китай, античное золото



Модификации:	кнопка F1332A
Параметры модификаций:	Цвет
Общий цвет:	золотой
Производитель:	Китай
Серия:	Классика
Материал:	ZnAl (цинковый сплав)
Модель:	Кнопка
Межцентровое расстояние, мм:	64
Цвет:	античное золото
Количество в упаковке:	120 шт

Код:
107643**Распродажа**

Ваша цена: Розница

193.26 руб./шт

Дополнительные изображения:

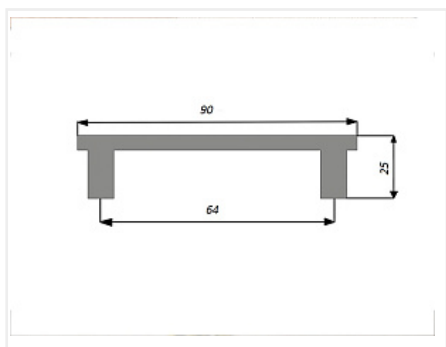

Для сборки вам обязательно понадобится:

Ручки
мебельные

Описание

Длина 90 мм.

Присадка 64 мм.

Высота 25 мм.







Вес: 198 гр

Материал: металл

Обязательные комплектующие

Код	Название	Цена за единицу
107641	 Ручка мебельная, скоба F1332A, 160 мм, Китай, античное золото	117.79 руб.

Сопутствующие товары

Код	Название	Цена за единицу
119227	 Винт с полукруглой головкой M4x20 DIN967	1.48 руб.
110676	 Винт с полукруглой головкой M4x25 DIN967	1.30 руб.
103179	 Винт с полукруглой головкой M4x30 DIN967	2.32 руб.
119431	 Винт с полукруглой головкой M4x20-45 универсальный DIN967	2.90 руб.
142147	 Шайба пластмассовая под M4, белый (1000 шт)	214.64 руб.
142146	 Шайба пластмассовая под M4, прозрачный (1000 шт)	216.09 руб.